

Auteur: Jan Dejonghe
E: jan.dejonghe@ond.vlaanderen.be
T: 02/5539030 F: 02/5539020 W: <http://www.ond.vlaanderen.be/edison>

Document: **Evaluatiescenario voor softwareleveranciers voor de elektronische communicatie met het Departement Onderwijs via EDISON in het kader van personeelsadministratie.**

Dit document geeft aan waarom een softwarepakket geëvalueerd wordt vooraleer er via EDISON met het Departement informatie uitgewisseld mag worden en beschrijft de verschillende fasen van deze evaluatie voor personeelsadministratie.

1. Gunstige evaluatie noodzakelijk voor zendtoelating

EDISON staat voor : Elektronisch Doorgeven van Informatie tussen Scholen en het Departement Onderwijs. De informatie wordt in het schoolsoftwarepakket aangemaakt. EDISON verzorgt de beveiligde communicatie tussen de school en het Departement.

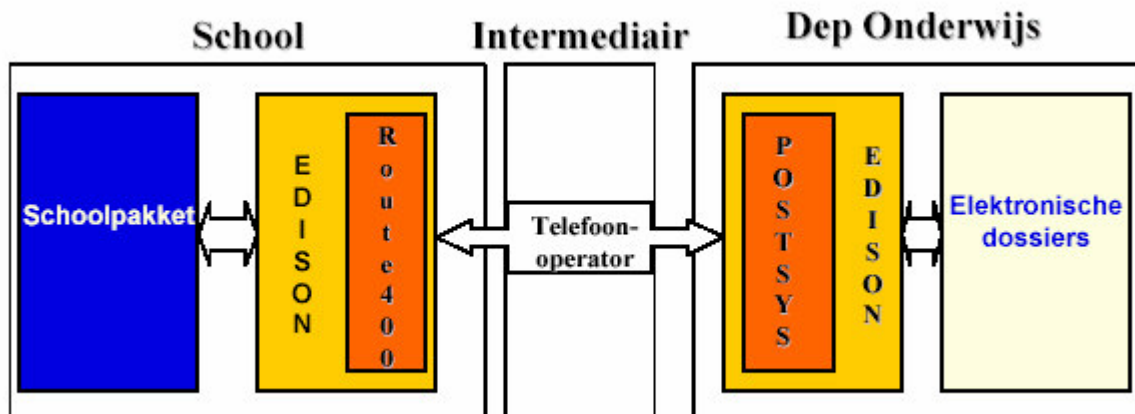

De informatie die via EDISON doorgegeven wordt, is de basis voor het berekenen van de wedden van het onderwijspersoneel en de werkingstoelage van de onderwijsinstellingen. Het is dus van het grootste belang dat deze gegevens structureel en inhoudelijk correct aangemaakt worden.

Vandaar dat de softwarepakketten, die via EDISON informatie naar het Departement willen doorgeven, geëvalueerd worden. Het is pas na een gunstige evaluatie dat de officiële zendtoelating aan de softwareleverancier wordt toegekend.

2. Evaluatieprocedure

Voor het organiseren van en de begeleiding bij de evaluatie van een softwarepakket, moet met het EDISON-team contact opgenomen worden (contactgegevens : zie hierboven).

- **opstarten en beschikbaarheid van de testomgeving**

De testomgeving van het Departement waarbinnen de evaluatie plaatsvindt, is niet permanent beschikbaar. Aangezien het Departement samenwerkt met een externe partner voor het leveren van informaticadiensten, zijn aan het organiseren van de evaluatie niet alleen de nodige tijd maar ook bepaalde kosten verbonden.

Vandaar dat de evaluatie beperkt wordt :

- in tijd : maximaal twee maanden tussen eerste en laatste poging
- in omvang : maximaal een twintigtal pogingen

- **evaluatie per onderwijsniveau met fictieve gebeurtenissen**

Er wordt een zendtoelating toegekend per onderwijsniveau : basisonderwijs, secundair onderwijs, buitengewoon secundair onderwijs, deeltijds kunstonderwijs of enkel voor DIMONA. Er is dus voor elk niveau een evaluatie nodig.

De evaluatie gebeurt op basis van een vijftigtal fictieve gebeurtenissen die een aantal veel voorkomende situaties in een gewone school weerspiegelen voor een vijftiental personeelsleden. Deze gebeurtenissen worden binnen de testomgeving gemeld, op naam van een fictieve of bestaande school en met bestaande personeelsleden. Het scenario van de gebeurtenissen en het instellingsnummer van de school worden door het Departement bepaald (zie hieronder, bijlage 1). De personeelsleden worden door de leverancier van het schoolsoftwarepakket vrij gekozen, en aan het Departement doorgegeven.

- **structuur van datarecords en inhoudelijke controles**

Het is de bedoeling dat het schoolsoftwarepakket de juiste datarecords aanmaakt voor een aantal gebeurtenissen in de personeelsadministratie van een school. De structuur van deze datarecords wordt uitvoerig beschreven in de "technische handleiding" die te vinden is op de download-pagina van de EDISON-website (<http://www.ond.vlaanderen.be/edison/Wie/Schoolauto/hooizolder.asp>). Voor een aantal inhoudelijke controles op toegelaten waarden en mogelijke combinaties kan gebruik gemaakt worden van de basistabellen op diezelfde internet-pagina. De cursus voor schoolsecretariaten (<http://www.ond.vlaanderen.be/cursusschoolsecretariaten>) bevat eveneens nuttige informatie in dit verband, vooral hoofdstuk 5 over elektronisch communiceren.

- **versturen van de informatie naar het Departement**

Het EDISON-pakket is niet nodig om de aangemaakte bestanden te versturen : deze kunnen gemaïld worden naar de EDISON-helppes die voor de verdere verwerking zal instaan (helpdesk.edison@ond.vlaanderen.be). Om te verzekeren dat geen testinformatie in de productieomgeving terecht komt, moet elk bestand gekenmerkt worden als *testzending* (zie de uitleg over de zending-header in de technische handleiding).

- **de evaluatiecriteria**

De evaluatie gebeurt in twee fases :

- fase 1 : het doorgeven van de situatie op 1 september (begin schooljaar)
- fase 2 : het doorgeven van de wijzigingen (in de loop van het schooljaar)

De situatie op 1 september van alle personeelsleden in dienst (fase 1) uit het scenario moet in één zending doorgestuurd worden. Voor het doorgeven van de wijzigingen mag naar keuze alles in één zending of in verschillende zendingen gestuurd worden.

Fase 2 kan slechts starten indien fase 1 met succes afgerond werd.

Volgende criteria worden gecontroleerd :

- worden enkel de toegelaten karakters gebruikt ?
- is de structuur van het bestand correct (zending-header, bericht-header, datarecord, bericht-einde, zending-einde) ?
- zijn er fouten tegen de veldtypes (numerisch, decimaal, alfanumerisch, datum, tijd) ?
- worden de recordlayouts gerespecteerd (volgorde en formaat van de velden) ?
- zijn de verplichte velden ingevuld ?
- zijn de toegelaten combinaties gerespecteerd ?
- staan de berichten in de juiste chronologische volgorde ?

Voor meer inlichtingen of met vragen over het scenario en/of de selectiecriteria, kan men steeds terecht bij het EDISON-team.

- **resultaat van de evaluatie**

Om evidente redenen zijn zendingen, die technisch niet correct zijn, onbruikbaar. Op deze criteria moet de zending dus foutloos zijn (toegelaten karakters, structuur van het bestand, veldtypes, respecteren recordlayouts).

Het door het Departement opgegeven scenario met fictieve gebeurtenissen is met uiterste zorg samengesteld en bevat normaal enkel correcte combinaties, er zijn geen "strikvragen". Ook inhoudelijk (verplichte velden, toegelaten combinaties, chronologische volgorde) worden dus eveneens geen fouten toegestaan.

Het resultaat van de controle wordt door het Departement meegedeeld ten laatste de werkdag volgend op het ontvangen van de zending(en). Indien dit later gebeurt, wordt de evaluatieperiode overeenkomstig verlengd.

Bij een gunstige evaluatie wordt de officiële zendtoelating voor het betrokken onderwijsniveau of voor DIMONA aan de softwareleverancier toegekend.

3. Bijlage 1 : voorbeeldscenario

Dit is een voorbeeld van een aantal gebeurtenissen die zich op het vlak van personeelsadministratie van een school kunnen voordoen en die als evaluatietest van een schoolsoftwarepakket gebruikt zouden kunnen worden.

De regelgeving is echter enerzijds afhankelijk van het onderwijsniveau en wijzigt anderzijds regelmatig in de tijd. Het scenario dat voor de evaluatie gebruikt wordt, moet hieraan aangepast worden. Vandaar dat hier niet het echte scenario gegeven kan worden, maar enkel een voorbeeld.

Ter gelegenheid van een evaluatie wordt een geactualiseerd scenario opgesteld voor het specifieke onderwijsniveau. Het soort en aantal gebeurtenissen en ook het aantal personeelsleden, dat hierin voorkomt, is wel volledig gelijkaardig aan het onderstaand voorbeeld.

• Scenario per personeelsdossier

Ter herinnering : de personeelsleden worden door de softwareleverancier zelf gekozen, en komen dus in de plaats van P1, P2, ... in onderstaand voorbeeld.

Gebruikte afkortingen :

- ATO : administratieve toestand
- VE : vereist diploma
- VO : voldoende geacht diploma
- AND : ander diploma
- TBS : ter beschikking stelling
- TBS/PA : ter beschikking stelling persoonlijke aangelegenheden
- VVP/SFR : verlof verminderde prestaties om sociale en familiale redenen
- RW : reffectatie of wedertewerkstelling
- GOK : gelijke onderwijs kansen

Personeelslid P1 :

01.09.2004	Directeur	24u	ATO4	VE
01.01.2005	Pensionering			

Personeelslid P2 :

01.09.2004	Onderwijzer	24u	ATO4	VE
01.01.2005	Tijdelijk belast met waarneming bevoororderingsambt directeur van een lagere school	24u	ATO2	VE
01.07.2005	volledige TBS/55j			

Personeelslid P3 :

01.09.2004	Onderwijzer opm.: vervangt P7 met TBS/PA	12u ATO1 VE
28.11.2004	Uitbreiding : - Leermeester lichamelijke opvoeding - Onderwijzer ter vervanging van P5 die ziek is	8u ATO1 VE 4u ATO1 VE
16.12.2004	laatste dag vervanging P5	
16.01.2005	laatste dag opdracht	

Personeelslid P4 :

01.09.2004	- Onderwijzer	16u ATO4 VE
	- Onderwijzer - zorgverbreding	8u ATO2 VE
26.09.2004	begin ziekte	
27.10.2004	laatste dag ziekte	
08.02.2005	1 dag staking	
01.04.2005	Pensionering	

Personeelslid P5 :

01.09.2004	- Onderwijzer	8u ATO2 VE
	- Onderwijzer (1) opm.(1) : vervangt P7 met TBS/PA	4u ATO1 VE
28.11.2004	begin ziekte	
16.12.2004	laatste dag ziekte	
01.01.2005	vaste benoeming voor 8 u onderwijzer	
08.02.2005	1 dag staking	
16.01.2005	vermindering opdrachtenpakket met 4 u onderwijzer (wegens laatste dag TBS/PA van P7 op 15.01.2005)	

Personeelslid P6 :

01.09.2004	Leermeester godsdienst (katholieke) opm. : Terbeschikkingstelling wegens bijzondere opdracht in belang van het onderwijs	5u ATO4 VE
28.02.2005	laatste dag terbeschikkingstelling wegens bijzondere opdracht	

Personeelslid P7 :

01.09.2004	Onderwijzer opm. : neemt TBS/PA	16u ATO4 VE
15.01.2005	laatste dag TBS/PA	24u ATO2 VE
08.02.2005	1 dag staking	

Personeelslid P8 :

01.09.2004	- Leermeester lichamelijke opvoeding	14u ATO4 VE
	- Onderwijzer (1)	7u ATO2 VE RW
	* TBSOB voor Leermeester lichamelijke opvoeding (2)	10u ATO4 VE
	opm.(1) : wedertewerkstelling in eigen instelling	
	opm.(2): afstand wachtgeld voor 3 u lichamelijke opvoeding	
08.02.2005	1 dag staking	

Personeelslid P9 (vrouwelijk) :

01.09.2004	- Leermeester godsdienst (katholieke)	12u ATO2 VE
	- Leermeester godsdienst (katholieke) (1)	5u ATO1 VE
	opm.(1) : vervangt P6 met TBS wegens bijzondere opdracht	
26.09.2004	begin ziekte	
30.09.2004	laatste dag ziekte	
25.11.2004	bevallingsverlof	
29.12.2004	vermoedelijke bevallingsdatum	
01.01.2005	vaste benoeming voor 10 u leermeester godsdienst (katholieke) (van de hoger vermelde 12 u)	
03.01.2005	bevallingsdatum	
28.02.2005	laatste dag vervanging P6	
09.03.2005	laatste dag bevallingsrust	
10.03.2005	dienstherleving na bevallingsrust	

Personeelslid P10 :

25.11.2004	Leermeester godsdienst (katholieke)	17u ATO1 VE
	opm.: vervangt P9 met bevallingsverlof-	
08.02.2005	1 dag staking	
28.02.2005	vermindering opdrachtenpakket met 5 u (uren waarvan P6 titularis is, maar die ad interim waren opgenomen door P9)	
09.03.2005	laatste dag opdracht (einde opdracht)	
19.03.2005	Kleuteronderwijzer	4 u ATO1 VO
	Opm.: vervanging P11 met VVP/SFR	
01.07.2005	einde opdracht	

Personeelslid P11 :

01.09.2004	- Kleuteronderwijzer	18u ATO4 VE
	- Kleuteronderwijzer (1)	6u ATO1 VE
	opm.: vervangt P14 met TBS/PA	
08.02.2005	1 dag staking	
19.03.2005	vermindering met 4 u kleuteronderwijzer wegens VVP/SFR tot einde schooljaar	
30.06.2005	laatste dag VVP/SFR	

Personeelslid P12 :

01.09.2004	Kleuteronderwijzer opm.: de I.M. verklaart geen kandidaten met een VE of VO te hebben gevonden	14u ATO2 AND
22.09.2004	arbeidsongeval	
23.10.2004	laatste dag arbeidsongeval	
08.02.2005	1 dag staking	

Personeelslid P13 :

01.09.2004	- kleuteronderwijzer (1)	17u ATO4 VE
	- kleuteronderwijzer - GOK (2)	7u ATO2 VE
01.10.2004	- Volledige loopbaanonderbreking voor (1) - Einde tijdelijke opdracht voor (2) (laatste dag van deze opdracht is 30.09.2004)	

Personeelslid P14 :

01.09.2004	Kleuteronderwijzer opm. : neemt TBS/PA	6u ATO4 VE
------------	---	------------

• **Scenario fase 1**

In fase 1 van de evaluatie wordt één bestand verwacht met de toestand op 1 september van alle personeelsleden die op dat ogenblik in dienst zijn. Deze zending moet dus enkel de opdrachten bevatten van personeelsleden P1, P2, P3, P4, P5, P6, P7, P8, P11, P12, P13 en P14 op 1 september.

• **Scenario fase 2**

In fase 2 moeten de resterende gebeurtenissen gemeld worden. Dit mag in één enkel of in verschillende bestanden. Indien met verschillende bestanden gewerkt wordt, moeten deze wel dezelfde dag opgestuurd worden.

Merk op dat niet alle gebeurtenissen een afzonderlijk bericht in de zending vereisen.

4. **Bijlage 2 : checklist**

Dit is een overzicht van de verschillende stappen in de evaluatieprocedure :

	Softwareleverancier	Departement
<input type="checkbox"/>	contacteren EDISON-team voor het organiseren van de evaluatie	Opzetten testomgeving
<input type="checkbox"/>	Keuze onderwijsniveau voor zendmachtiging	Aanleveren scenario voor test
<input type="checkbox"/>	Aangeven personeelsleden (immatriculatie-nummers)	Aangeven instellingsnummer school
<input type="checkbox"/>	Zending fase 1 (testzending via EDISON-helpdesk !)	Beoordeling en feedback fase 1
<input type="checkbox"/>	Herhaal fase 1 tot gunstig resultaat	
<input type="checkbox"/>	Zending(en) fase 2 (testzending via EDISON-helpdesk !)	Beoordeling en feedback fase 2
<input type="checkbox"/>	Herhaal fase 2 tot gunstig resultaat.	
<input type="checkbox"/>		Toekennen zendtoelating